

assali
STEFEN
You can load on us

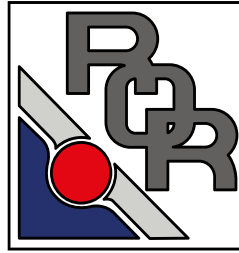

SUSPENSIONS SL9

Suspensions SL9

Type: Suspension pneumatique

Capacité de charge: 9 tonnes

Hauteur route: 200-500 mm

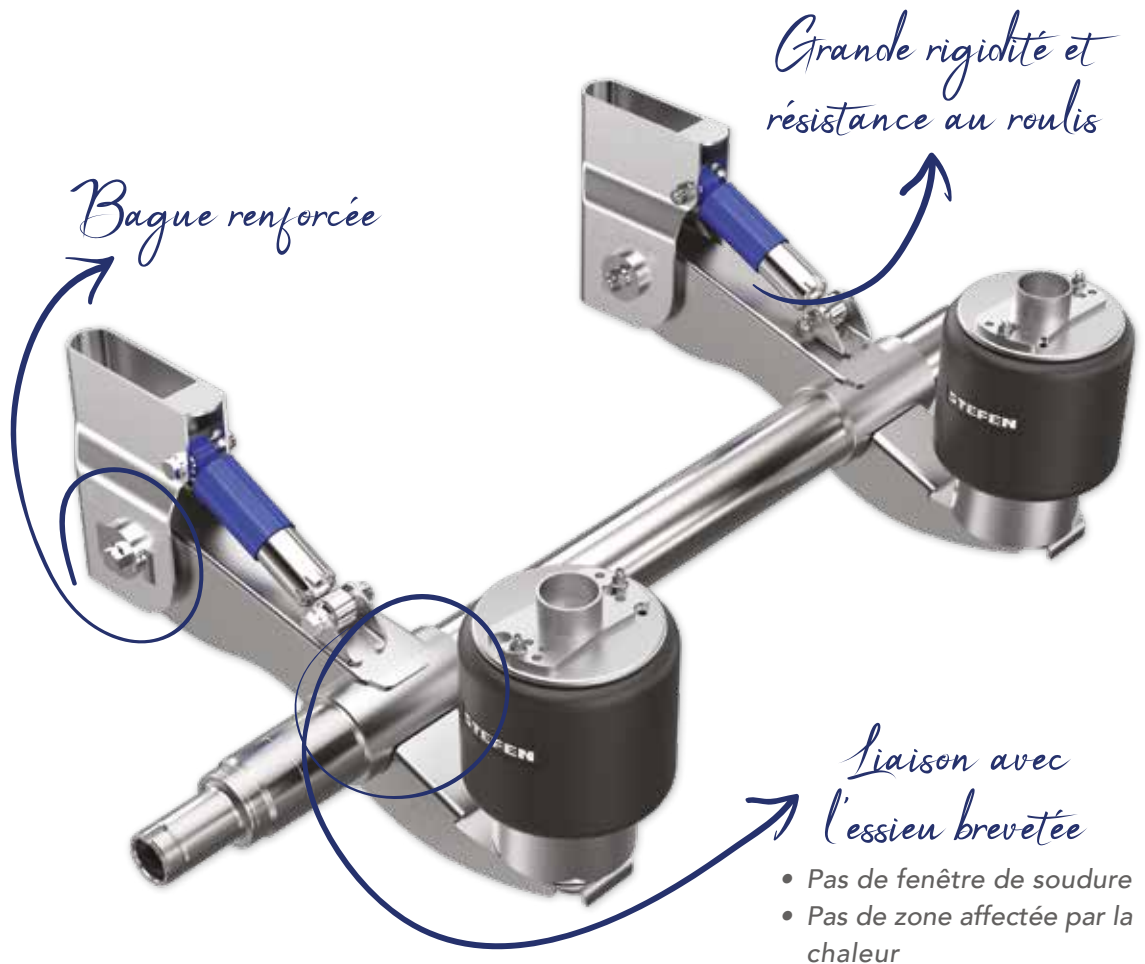

CARACTÉRISTIQUES SPÉCIALES

- Plus légère et plus résistante, gain de poids jusqu'à 30 kg
- Convient aux applications sur route
- Idéal pour les remorques à centre de gravité élevé
- Essieu auto suiveur disponible pour chaque configuration

Top mount



TFC

Configuration Standard pour remorques légères



TRC

Le vase de frein en position haute et arrière laisse le jeu maximum entre la suspension et le sol



TSA

Pour les remorques à empattement court, les bennes basculantes ou les remorques nécessitant de la légèreté

Low mount



LFC

Configuration standard pour remorques surbaissées et à chargement léger



LRC

Remorques avec une plate-forme de chargement basse nécessitant un dégagement maximal entre la suspension et le sol

**assali
STEFEN**



ASSALI STEFEN S.r.l.

Via Marco Biagi, 21/23
37050 Vallese di Oppeano
Verona - Italy

 T. +39 045 873 16 00
 info@assalistefen.com
 www.assalistefen.com

